



OP 1522BL

CLE A CHOC 1/2" 1600Nm DOUBLE MARTEAU
1/2" D. IMPACT WRENCH 1600Nm DOUBLE HAMMER



**ATTENTION**

Avant de retourner ce produit pour quelque raison que ce soit (problème d'installation, consignes d'utilisation, panne, problème de fabrication...), merci de nous contacter.

Contact :

Vous pouvez nous joindre par mail à sav@clas.com ou bien au 04 79 72 92 80 ou encore vous rendre directement sur notre site clas.com

Si vous avez changé d'avis concernant votre achat, veuillez retourner ce produit avant d'essayer de l'installer.

WARNING

Before returning this product for any reason (installation problem, instructions for use, breakdown, manufacturing problem...), please contact us.

Contact :

You can reach us by mail sav@clas.com or by phone +33(0)4 79 72 69 18 or go directly to our website clas.com

If you have changed your mind regarding your purchase, please return this product before you attempt to install it.

**IMPORTANT**

À la réception du produit, veuillez lire et suivre toutes les règles de sécurité et instructions avant la première utilisation. Conservez ce manuel.

CARACTÉRISTIQUES

Modele	OP 1522BL
Entrainement	1/2" - 13mm
Vitesse de rotation	8500 tr/min
Couple max	1600 Nm
Consommation max	169L/min
Pression d'air	6.2 bar
Raccord d'air	1/4" (6.35mm)
Flexible	3/8" (10mm)
Poids	2,1kg

RÈGLES DE SÉCURITÉ

1. Portez toujours des lunettes de sécurité
2. Assurez-vous toujours que la gâchette n'est pas actionnée avant de la connecter au réseau.
3. Déconnectez du réseau avant toutes interventions sur la machine.
4. Gardez toujours votre outil propre et lubrifié. La lubrification quotidienne est essentielle pour éviter la corrosion interne et des défaillances possible.
5. Ne portez pas de montres, de bracelets ou de vêtements amples lorsque vous utilisez la machine.
6. Privilégier les flexibles légers pour raccorder l'outil au réseau ou compresseur.
7. Ne surchargez pas la machine. Faire fonctionner l'outil à sa vitesse optimale pour une efficacité maximale.
8. N'augmentez pas la pression d'air au-dessus du niveau recommandé, une surcharge excessive peut provoquer des dommages importants (corporels et/ou matériel).
9. Par mesure de sécurité et pour éviter des dommages possibles à la machine/opérateur, assurez-vous toujours que la machine s'est arrêtée avant de la poser après utilisation.



ALIMENTATION EN AIR

1. Assurez-vous que la gâchette est en position « éteinte » avant de se connecter à l'alimentation en air.
2. Vous aurez besoin d'une pression d'air de 6.2bar.
3. Attention! Assurez-vous que l'alimentation en air est propre et ne dépasse pas 6.2bar pendant l'utilisation. Une pression d'air trop élevée et un air impur raccourciront la durée de vie du produit en raison d'une usure excessive et peuvent être dangereux, voire causer des dommages ou des blessures corporelles.
4. Purger le réseau d'air. La présence d'eau va endommager la clé (corrosion)
5. Nettoyer le filtre chaque semaine.
6. La pression de l'alimentation doit être augmentée pour compenser les pertes en ligne (flexible de plus de 8 mètres). Le diamètre minimum du tuyau doit être de 3/8" et les raccords doivent avoir les mêmes dimensions intérieures.
7. Éloignez le tuyau de la chaleur, de l'huile et des objets coupants. Vérifiez l'usure du tuyau et assurez-vous que toutes les connexions sont sécurisées.

LUBRIFICATION

Un filtre-régulateur-lubrificateur (FRL) automatique est recommandé (Fig4) car il augmente la durée de vie de l'outil.. Le lubrificateur doit être régulièrement vérifié et rempli d'huile.

Son bon réglage est effectué en plaçant une feuille de papier à côté de l'échappement et en maintenant la vanne ouverte pendant environ 30 secondes. Il est correctement réglé lorsqu'une légère tache d'huile s'accumule sur le papier. Des quantités excessives d'huile doivent être évitées.

Dans le cas où il devient nécessaire de stocker l'outil pendant une période prolongée, il devrait prévoir une plus grande quantité d'huile à ce moment-là. L'outil doit être actionné pendant environ 30 secondes pour s'assurer que l'huile a été répartie uniformément dans l'ensemble de l'outil. L'outil doit être stocké dans un environnement propre et sec.

- Il est très important que l'outil soit correctement lubrifié en gardant le lubrificateur rempli et correctement réglé. Sans lubrification adéquate, l'outil ne fonctionnera pas correctement et les pièces s'usent prématurément.



- Utilisez de l'huile pneumatique approprié. Utilisez uniquement des lubrifiants recommandés, spécialement conçus pour des applications pneumatiques. Les substituts peuvent endommager les composés en caoutchouc dans les outils et d'autres pièces en caoutchouc.

Important!!!

Si un filtre/régulateur/lubrificateur n'est pas installé sur le système d'air, les outils pneumatiques doivent être lubrifiés au moins une fois par jour ou après 2 heures de travail avec 2 à 6 gouttes d'huile, selon l'environnement de travail, directement par le raccord male.

Fig 4.

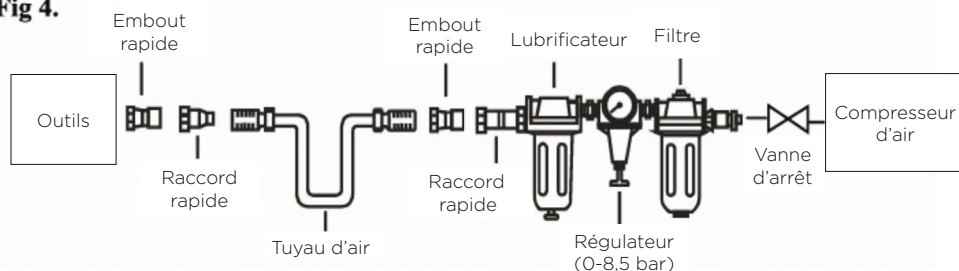

MODE D'EMPLOI

Attention ! Assurez-vous de lire, de comprendre et d'appliquer les instructions de sécurité avant utilisation.

1. Retirez le bouchon protecteur (Fig 1)
2. Vissez le raccord à la main (Fig 2) après avoir mis du téflon
3. Ajouter 2-3 gouttes d'huile dans le raccord (Fig 3)
4. Connectez-vous à la source d'air (Fig 4)
5. Montez votre douille (Fig 5)



Attention ! N'utilisez que des douilles spécialement conçues pour être utilisées avec cet outil.

6. Vérifiez sens de rotation brièvement avant utilisation.

Côté trois points : Serrage – Côté un point : Desserrage.

7. Réglage du couple : Le couple serrage comporte 3 étapes (petits cercles à grands cercles). Le couple desserrage n'a qu'un seul réglage.

- NE PAS forcer d'une quelconque manière sur l'outil pour augmenter sa puissance de travail
- NE PAS l'outil à vide pendant une période prolongée.
- Ajuster le régulateur du compresseur d'air à 6.3bar. Appuyez doucement sur la gâchette.



Attention ! Déconnectez la clé du réseau avant de changer d'accessoire ou de réparer les pièces endommagées. Utilisez des pièces authentiques seulement. Les pièces non autorisées peuvent être dangereuses

1. Lubrifier la clé tous les jours avec quelques gouttes d'huile pneumatique
2. NE PAS utiliser de douilles usées ou endommagées.
3. La perte de puissance ou utilisation erratique peut être due aux éléments suivants :
 - a) Fuite sur le réseau d'air. Humidité ou restriction dans le tuyau d'air. Taille ou type incorrect de connecteurs. Vérifier le réseau en air et suivre les instructions .
 - b) Les dépôts de poussières / impuretés dans la clé peuvent également réduire les performances. Si votre modèle est muni d'une crépine , nettoyez-la.
4. Lorsqu'elle n'est pas utilisée, déconnectez-vous, nettoyez la clé et entreposez-le dans un endroit sûr, sec et hors de portée des enfants.



DÉPANNAGE

Attention !

Si l'un des symptômes suivants apparaît pendant l'utilisation, cessez immédiatement d'utiliser l'outil, ou des blessures graves pourraient en résulter. Seules des personnes qualifiées ou un centre de service autorisé peuvent effectuer des réparations..

Déconnectez l'outil du réseau d'air avant toute intervention. Lorsque vous remplacez les joints ou chambre, lubrifiez avec de l'huile l'outil avant remontage.

Problèmes	Cause possible	Solutions
L'outil fonctionne à vitesse normale mais perd de la puissance en charge	Pièces moteur tordues. L'embrayage tordu ou « coincé » en raison du manque de lubrifiant.	Lubrifier le boîtier d'embrayage. Vérifier niveau huile d'embrayage . Les embrayages n'ont besoin que d'être à moitié pleins. Le remplissage excessif peut causer une résistance sur les pièces d'embrayage à grande vitesse. REMARQUE : Une chauffe anormale indique habituellement une graisse insuffisante dans la chambre. Demandez à un technicien de service qualifié de remplacer les pièces motrices usées.
L'outil fonctionne lentement. L'air s'échappe légèrement par l'échappement	Pièces de moteur colmatées par des impuretés. Le régulateur est en position fermée. Le flux d'air est bloqué par des impuretés.	Vérifier le filtre d'entrée d'air. Ajouter de l'huile à l'outil via l'admission d'air selon les instructions. • Utiliser l'outil en rafales courtes en inversant rapidement le sens de rotation d'avant en arrière.
La clé ne tourne pas. L'air s'échappe directement de l'échappement	Une ou plusieurs palettes sont bloquées en raison de l'accumulation d'impuretés.	Ajouter de l'huile à l'outil via l'admission d'air selon les instructions. • Utiliser l'outil en rafales courtes en inversant rapidement le sens de rotation d'avant en arrière. Tapez doucement sur le boîtier moteur avec un maillet en plastique. Débranchez l'alimentation. Faire tourner le moteur en tournant l'entraînement manuellement.
L'outil ne s'arrête pas	Le joint de la gachette est sorti de son logement	Remplacer le joint.
Remarque : Les réparations doivent être effectuées par une personne qualifiée.		



VUE ÉCLATÉE

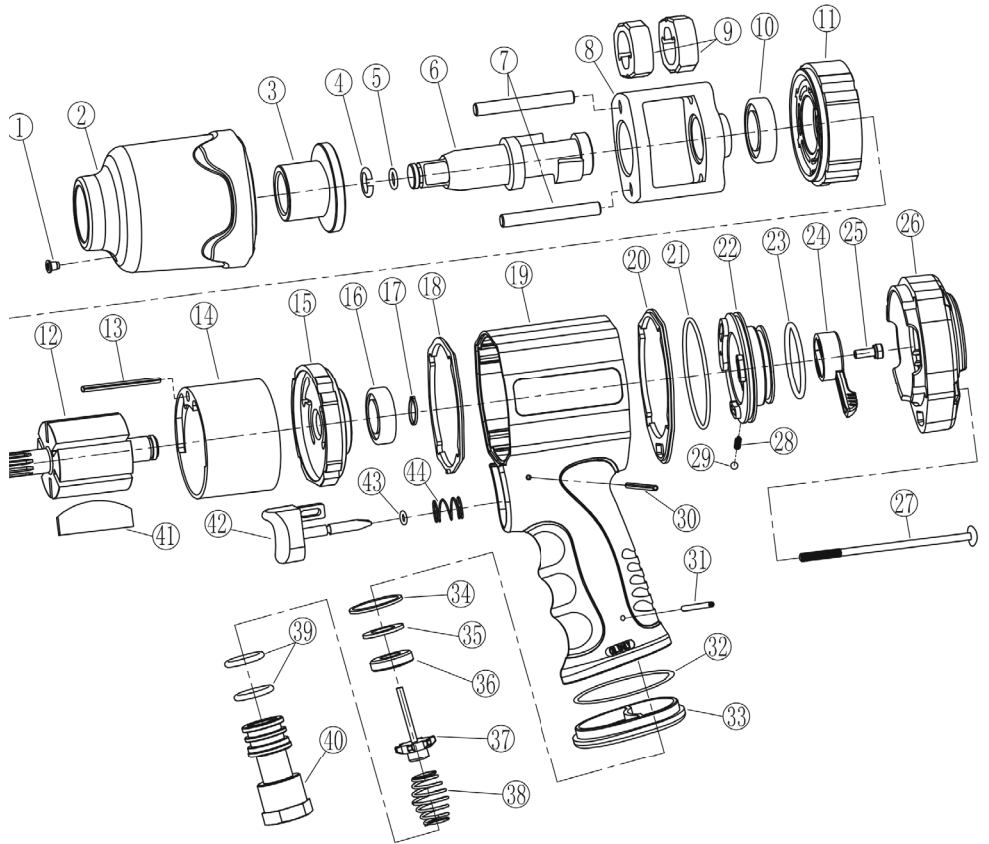



IMPORTANT

Upon receipt of the product, please read and follow all safety rules and instructions before first use. Keep this manual.

SPECIFICATIONS

Model	OP 1522BL
Drive	1/2" - 13mm
Rotation speed	8500 tr/min
Torque max	1600 Nm
Consumption max	169L/min
Air pressure	6.2 bar
Air connection	1/4" (6.35mm)
Flexible	3/8" (10mm)
Weight	2,1kg

SAFETY RULES

1. Always wear safety glasses
2. Always make sure the trigger is not pulled before connecting it to the network.
3. Disconnect from the network before performing any work on the machine.
4. Always keep your tool clean and lubricated. Daily lubrication is essential to avoid internal corrosion and possible failures.
5. Do not wear watches, bracelets or loose clothing when operating the machine.
6. Use lightweight hoses to connect the tool to the mains or compressor.
7. Do not overload the machine. Operate the tool at its optimal speed for maximum efficiency.
8. Do not increase the air pressure above the recommended level, excessive overload can cause serious damage (physical and/or material).
9. For safety reasons and to avoid possible damage to the machine/operator, always make sure that the machine has stopped before installing it after use.



AIR SUPPLY

1. Make sure the trigger is in the «off» position before connecting to the air supply.
2. You will need an air pressure of 6.2bar.
3. Attention! Ensure that the air supply is clean and does not exceed 6.2bar during use. Excessive air pressure and impure air will shorten the life of the product due to excessive wear and tear and can be dangerous or even cause damage or personal injury.
4. Purge the air network. The presence of water will damage the key (corrosion)
5. Clean the filter weekly.
6. The supply pressure must be increased to compensate for line losses (hose longer than 8 meters). The minimum pipe diameter must be 3/8" and the fittings must have the same internal dimensions.
7. Keep the hose away from heat, oil and sharp objects. Check the hose for wear and ensure that all connections are secure.

LUBRICATION

An automatic filter-regulator-lubricator (FRL) is recommended (Fig4) because it increases the life of the tool... The lubricator must be regularly checked and filled with oil.

Its correct setting is made by placing a sheet of paper next to the exhaust and holding the valve open for about 30 seconds. It is correctly adjusted when a slight oil stain accumulates on the paper. Excessive amounts of oil should be avoided.

In the event that it becomes necessary to store the tool for an extended period of time, it should provide for a larger amount of oil at that time. The tool must be operated for about 30 seconds to ensure that the oil has been distributed evenly throughout the tool. The tool must be stored in a clean and dry environment.

- It is very important that the tool is properly lubricated by keeping the lubricator filled and correctly adjusted. Without proper lubrication, the tool will not operate properly and parts will wear prematurely.

- Use appropriate pneumatic oil. Use only recommended lubricants, specially designed for pneumatic applications. Substitutes can damage rubber compounds in tools and other rubber parts.

Important!!!!

If a filter/regulator/lubricator is not installed on the air system, the pneumatic tools must be lubricated at least once a day or after 2 working hours with 2 to 6 drops of oil, depending on the working environment, directly through the male coupling.

Fig 4.

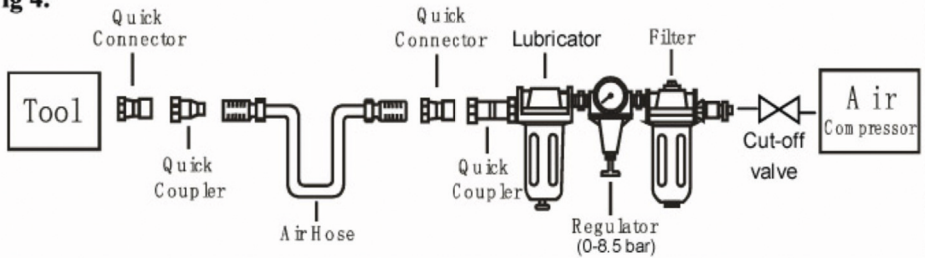

OPERATING INSTRUCTIONS

Attention! Be sure to read, understand and follow the safety instructions before use.

1. Remove the protective cap (Fig 1)
2. Screw the connection by hand (Fig 2) after applying Teflon
3. Add 2-3 drops of oil to the fitting (Fig 3)
4. Connect to the air source (Fig 4)
5. Mount your socket (Fig 5)

Attention! Use only sockets specially designed for use with this tool.

6. Check the direction of rotation briefly before use.

Three-point side: Tightening - One-point side: Loosening.

7. Torque adjustment: The tightening torque consists of 3 steps (small to large circles). The loosening torque has only one adjustment.

- DO NOT force the tool in any way to increase its working power
- DO NOT idle the tool for an extended period of time.
- Adjust the air compressor regulator to 6.3bar. Gently pull the trigger.

**Attention! Disconnect the key from the network before changing accessories or repairing damaged parts. Use only authentic parts. Unauthorized parts can be dangerous.**

1. Lubricate the key every day with a few drops of pneumatic oil
2. DO NOT use worn or damaged sockets.
3. The power loss or erratic use may be due to the following factors:
 - a) Leak in the air network. Humidity or restriction in the air pipe. Incorrect size or type of connectors. Check the air network and follow the instructions.
 - b) Dust / impurity deposits in the key can also reduce performance. If your model has a strainer, clean it.
4. When not in use, disconnect, clean the key and store it in a safe, dry place out of reach of children.



TROUBLESHOOTING

Attention!

If any of the following symptoms occur during use, immediately stop using the tool, or serious injury may result. Only qualified persons or an authorized service center may carry out repairs...

Disconnect the tool from the air network before any intervention. When replacing the seals or chamber, lubricate the tool with oil before reassembly.

Issues	Possible cause	Solutions
<p>The tool operates at normal speed but loses power under load</p>	<p>Twisted engine parts. The clutch is twisted or «stuck» due to lack of lubricant.</p>	<p>Lubricate the clutch housing. Check clutch oil level. The clutches only need to be half full. Overfilling can cause resistance on high speed clutch parts.</p> <p>NOTE: An abnormal heating usually indicates insufficient grease in the chamber. Have a qualified service technician replace worn drive parts.</p>
<p>The tool works slowly. The air escapes slightly through the exhaust</p>	<p>Engine parts clogged with impurities. The controller is in the closed position. The air flow is blocked by impurities.</p>	<p>Check the air inlet filter. Add oil to the tool via the air intake according to the instructions.</p> <ul style="list-style-type: none"> • Use the tool in short bursts, quickly reversing the direction of rotation from front to back.
<p>The key doesn't turn. Air escapes directly from the exhaust</p>	<p>One or more pallets are blocked due to the accumulation of impurities.</p>	<p>Add oil to the tool via the air intake according to the instructions.</p> <ul style="list-style-type: none"> • Use the tool in short bursts, quickly reversing the direction of rotation from front to back. Tap gently on the motor housing with a plastic mallet. <p>Disconnect the power supply. Run the motor by turning the drive manually.</p>
<p>The tool does not stop</p>	<p>The trigger seal is out of its housing</p>	<p>Replace the seal.</p>
<p>Note: Repairs must be performed by a qualified person.</p>		

EXPLODED VIEW

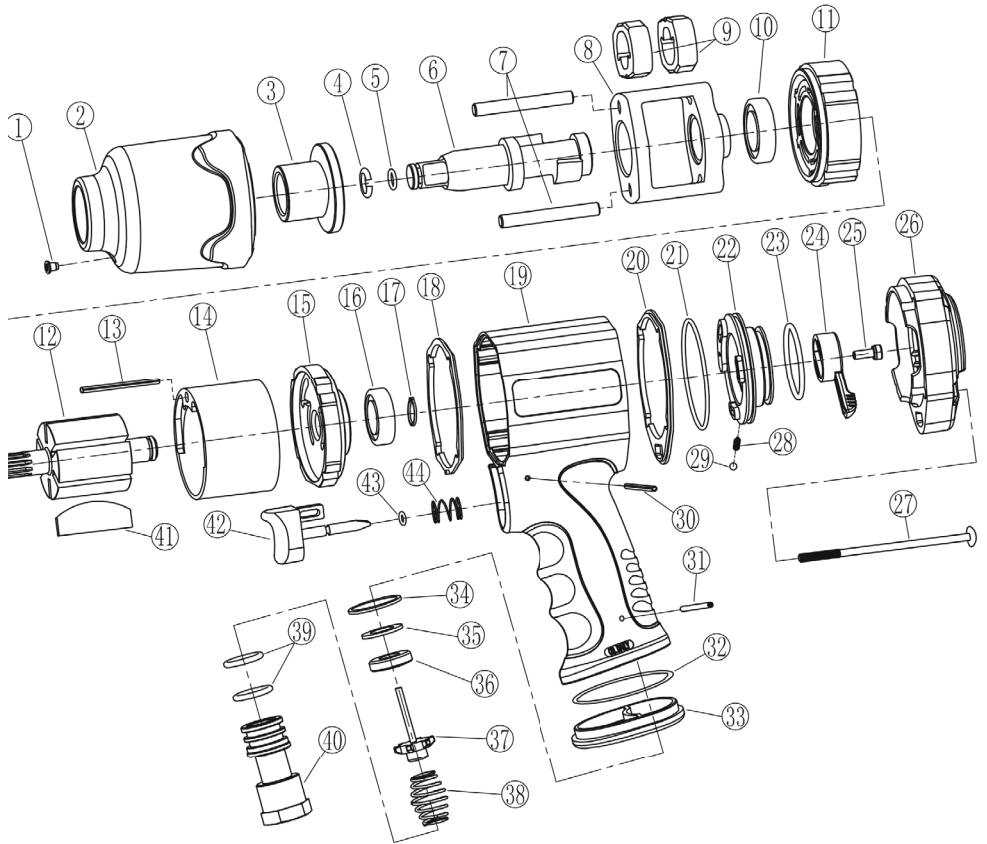



DECLARATION DE CONFORMITE CE EC DECLARATION OF CONFIRMITY



Nous, We,

CLAS EQUIPEMENTS
Z. A. de la Crouza
73800 Chignin – France

DECLARONS

Sous notre responsabilité que le produit :

DECLARE THAT,

Under our responsibility, the following products:

Modèle / Model : **CLE A CHOC 1/2" 1600Nm DOUBLE MARTEAU / 1/2" D. IMPACT
WRENCH 1600Nm DOUBLE HAMMER**

Type : **OP 1522BL**

Modèle / Model : **COFFRET CLE A CHOC 1/2" 1600Nm POUR ROUES (19 PCS) / 1/2"
D. IMPACT WRENCH SET 1600Nm FOR WHEELS (19 PCS)**

Type : **OP 1550BL**

Sont fabriqués en conformité à la **directive machine 2006/42/CE** suivant la norme :

Are manufactured in conformity with the **machinery directive 2006/42/EC** following
standard :

- **EN ISO 11148-6:2012**

Chignin le 03.08.2023

Benoît DUPUIS, responsable technique



CLAS Equipements
83 Chemin de la Crouza
73800 CHIGNIN
FRANCE

Tél. +33 (0)4 79 72 62 22
Fax. +33 (0)4 79 72 52 86

OP 1522BL

CLE A CHOC 1/2" 1600Nm DOUBLE MARTEAU
1/2" D. IMPACT WRENCH 1600Nm DOUBLE HAMMER

Si vous avez besoin de composants ou de pièces, contactez le revendeur
En cas de problème veuillez contacter le technicien de votre distributeur agréé

If you need components or parts, please contact the reseller.
In case of problems, please contact your authorized technician.